

HELPINGHANDS™

STANDLUPE MIT LED BELEUCHTUNG
UND 2-FACHER VERGRÖßERUNG FÜR
LÖTARBEITEN UND ANDERE AUFGABEN

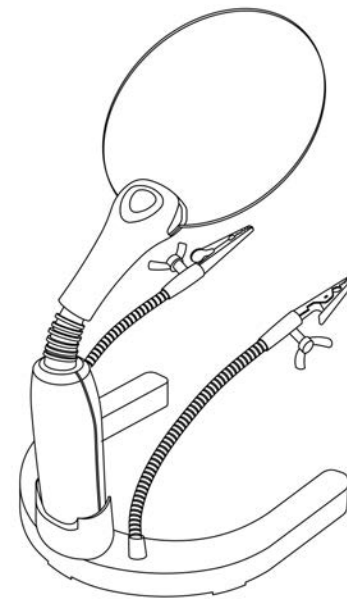

Bedienungsanleitung

Batterien einlegen

Batteriefach öffnen (Abb. 1). 2 Batterien vom Typ AA wie in Abb. 2 gezeigt einlegen. Auf die im Batteriefach angegebene Polarität achten. Batteriefach anschließend wieder schließen (Abb. 3).



Abb. 1



Abb. 2

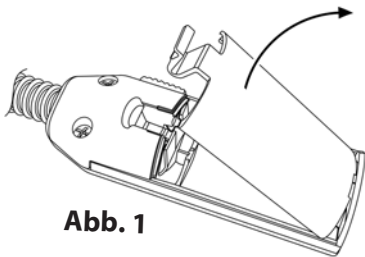

Abb. 3

Warnhinweis: Verbrauchte und neue Batterien, Batterien unterschiedlicher Hersteller bzw. unterschiedliche Batterietypen des gleichen Herstellers nicht zusammen verwenden, da die Batterien sonst auslaufen, überhitzen oder sogar explodieren könnten. Batterien vor offenem Feuer oder extremer Hitze bewahren. Alle Batterien auf Korrosion oder Undichtigkeit prüfen. Ausschließlich Alkali-Batterien verwenden, der Einsatz wiederaufladbarer Batterien wird nicht empfohlen. Alle Batterien gemäß der im Batteriefach angegebenen Ausrichtung einlegen.

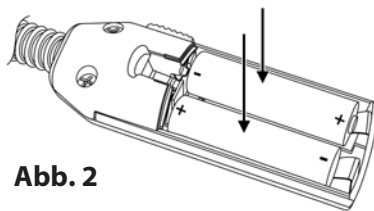
8V/12V Buslegedbefestigen

Muttern von den Enden der flexiblen Ausleger abnehmen (Abb. 4). Die Enden der Ausleger in die dafür vorgesehenen Bohrungen im U-förmigen Ständer der Lupe einführen (Abb. 5-6). Muttern wieder festziehen und Ausleger am Ständer sichern (Abb. 7).

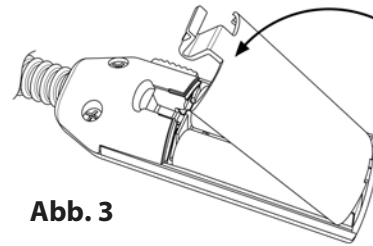

Abb. 4



Abb. 5

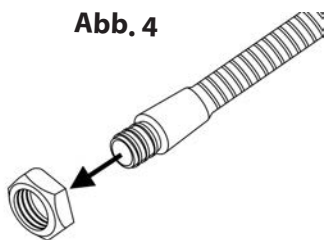

Abb. 6

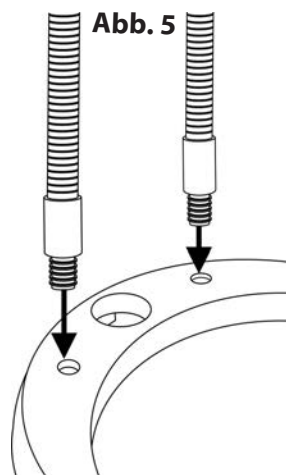

Abb. 7

Freihandbetrieb

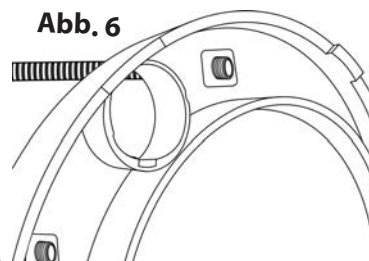
Adapter in den Ständer einrasten lassen. Der Adapter verfügt über eine Nut, so dass er nur in der korrekten Ausrichtung passt (Abb. 8). Lupengriff in den Adapter einstecken. Dieser passt ebenfalls nur in einer Ausrichtung und rastet somit leicht ein (Abb. 9). Flexible Ausleger nach Bedarf ausrichten und Linse in die gewünschte Position bringen (Abb. 10).

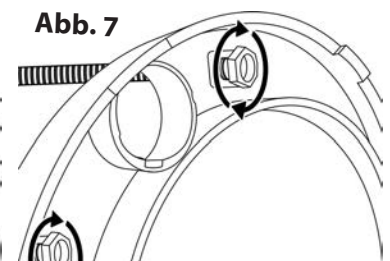

Abb. 8



Abb. 9

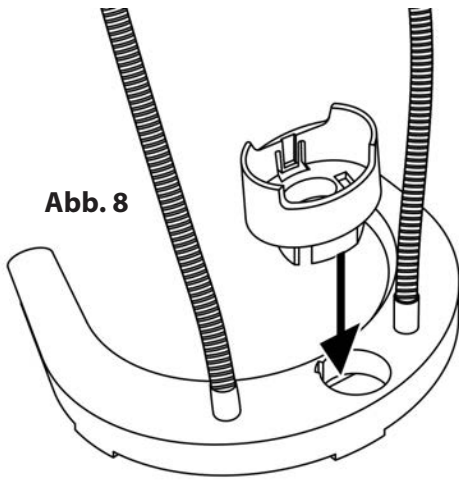

Abb. 10

Krokodilklemmen verstellen

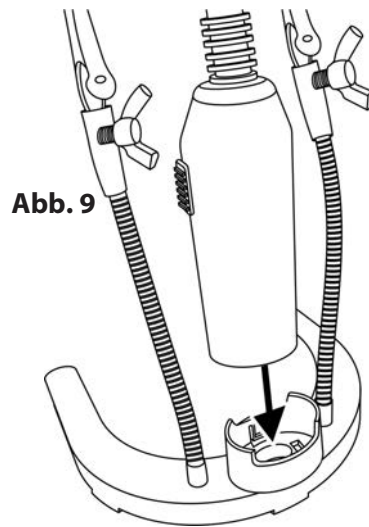
Flügelmuttern lösen und Position der Krokodilklemmen wie gewünscht korrigieren (Abb. 11). Flügelmuttern anschließend wieder festziehen.

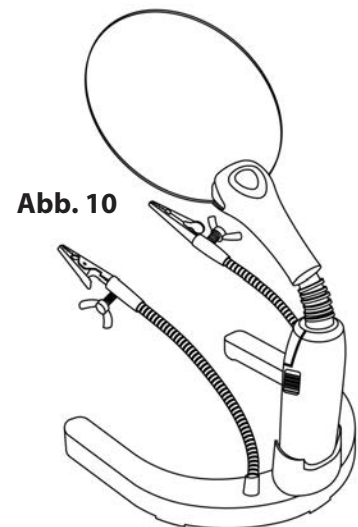

Abb. 11

Krokodilklemmen verwenden

Klemmen durch Zusammendrücken öffnen (Abb. 12) und am gewünschten Objekt festklemmen (Abb. 13). Ausleger nach Bedarf positionieren und gewünschtes Objekt unter der Linse inspizieren (Abb. 14).

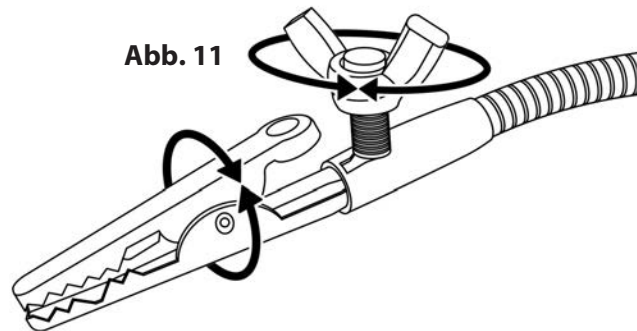

Abb. 12



Abb. 13

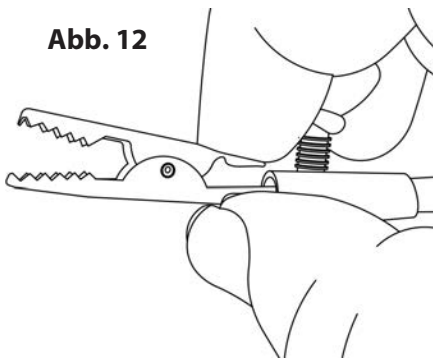

Abb. 14

LED-Beleuchtungsfunktion aktivieren

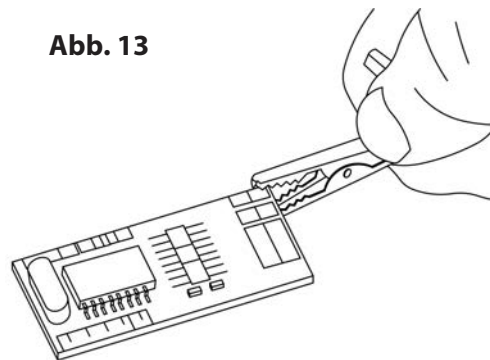
Den seitlich am Griff der Lupe angebrachten Schalter nach vorne schieben (Abb. 15).

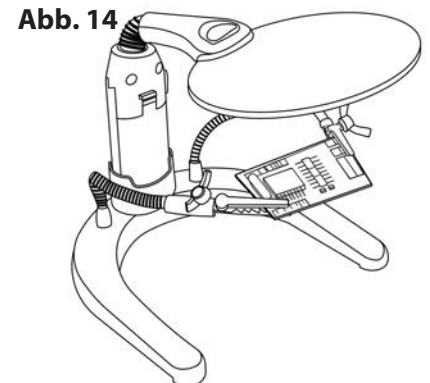

Abb. 15

Lupe aus dem Ständer nehmen

Entriesselung betätigen und Lupe nach oben aus dem Ständer ziehen (Abb. 16), um diese im Freihandbetrieb zu verwenden.

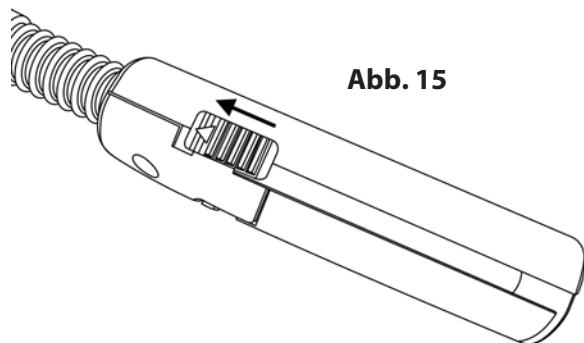

Abb. 16

Lupe reinigen

Vergrößerungslinse mit einem weichen, sauberen Mikrofasertuch in sanften, kreisenden Bewegungen reinigen. Mikrofasertuch ggf. leicht mit Wasser anfeuchten. Keine scharfen chemischen Substanzen, Lösungsmittel oder Scheuermittel verwenden, da diese die Linse sehr leicht beschädigen könnten.

Anm.: Linse und Kunststoffgehäuse der Lupe nicht mit dem heißen LötKolben berühren, um Beschädigungen zu vermeiden.

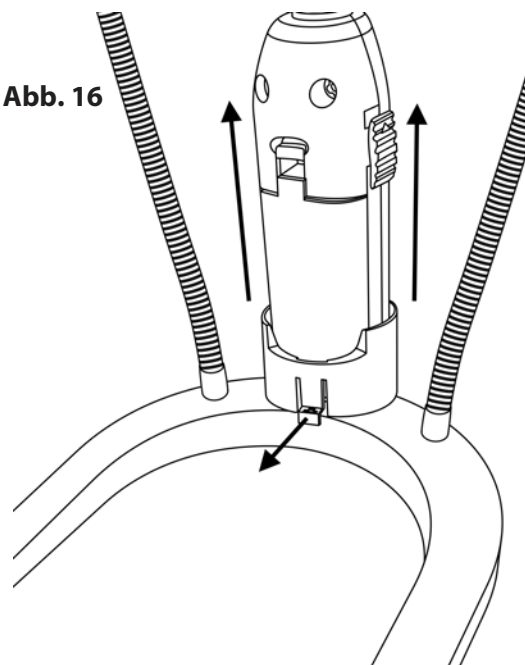
ACHTUNG - BRANDGEFAHR:

Zur Vermeidung von Bränden, Lupe vor direkter Sonneneinstrahlung bewahren.

Kundenservice:

Sollten Sie irgendwelche Probleme mit diesem Produkt haben, setzen Sie sich bitte mit uns in Verbindung. Wir helfen Ihnen gerne weiter.

In den USA

Tel.: 1-631-963-5000

Email: info@carson.com

In Großbritannien

Tel.: +44 (0) 1938 557440

Email: uksupport@carson.com

In der EU

Tel.: +44 (0) 1938 557440

Email: eusupport@carson.com

Nähere Informationen zu unseren Garantiebedingungen finden Sie unter: www.carson.com/warranty