

CARSON®

DESKBRITE MINI™

LM-10

LÁMPARA Y LUPA 3X, DE ESCRITORIO CON LUZ LED

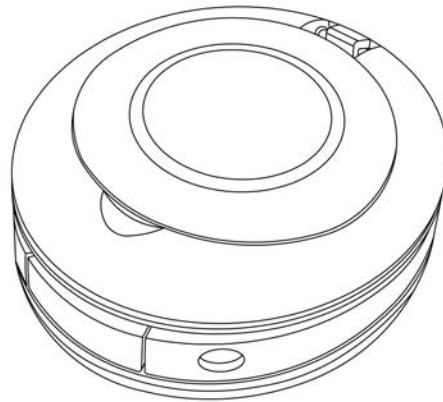

Instrucciones de uso:

Instalación de las pilas

Retire la tapa del compartimiento para pilas que se encuentra en el cuerpo de la lupa (Fig. 1). Introduzca 3 pilas AA nuevas (no incluidas) según los indicadores de polaridad señalados en el interior del compartimiento (Fig.2) y luego vuelva a colocar la tapa.

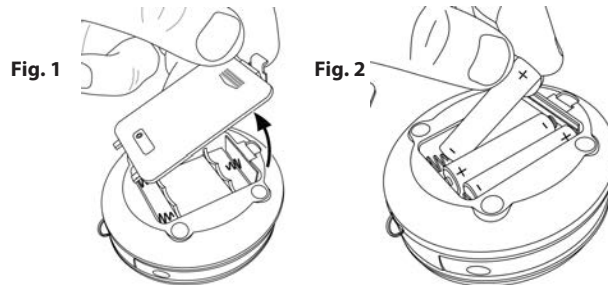

Encendido de la luz LED

Para encender la luz LED, presione el botón ubicado en la parte delantera de la base (Fig.3). Recuerde apagar la luz cuando no la ocupe.

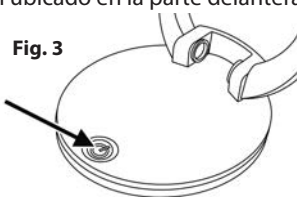

Uso manos libres

Levante la mitad superior, estirando las piezas hasta que el artículo se pare por sí mismo (Fig.4). Abra la tapa de la lente. Ubique la lente donde lo precisa (Fig.5). Para usarla como lámpara de escritorio, no es necesario destapar la lente (Fig.6). Una vez que deje de usarla, apague la luz y cierre la lupa (Fig.7).

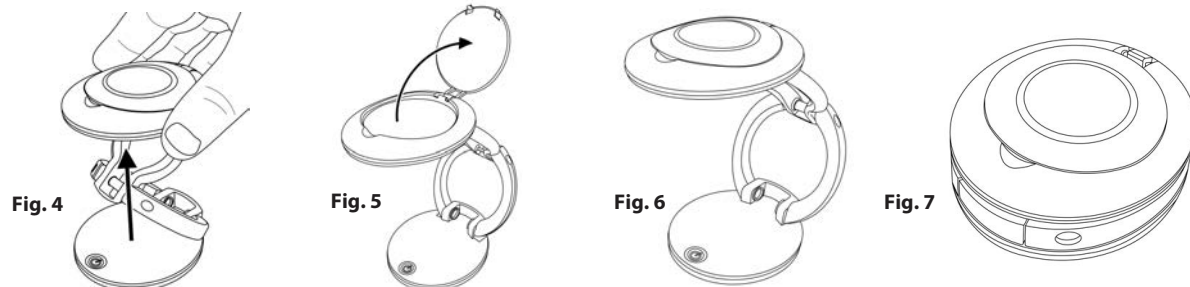

PRECAUCIÓN: Use solo pilas alcalinas. No mezcle pilas nuevas y usadas, ni de diferentes marcas o tipos dentro de una misma marca, lo anterior puede provocar filtración, sobrecalentamiento o explosión de las pilas. Manténgalas alejadas del calor o fuego. Inspeccione las pilas en busca de corrosión o fuga. Insértelas en la dirección indicada. No use pilas recargables.

Limpieza de la lupa

Limpie la lente con un paño de microfibra suave y limpio, frotando suavemente con un movimiento circular. Si fuera necesario, humedezca el paño con agua. No utilice productos químicos agresivos, solventes ni abrasivos, ya que pueden dañar la lente.

Servicio al Cliente:

En caso de cualquier dificultad, por favor contáctenos y encantados lo atenderemos

En los EEUU

Fono: 1-631-963-5000

Email: info@carson.com

En el Reino Unido

Fono: +44 (0) 1938 557440

Email: uksupport@carson.com

En la Unión Europea

Fono: +44 (0) 1938 557440

Email: eusupport@carson.com

Para información sobre la garantía, visite www.carson.com/warranty