

LUMIPOP™

LUPE MIT LED-BELEUCHTUNGS-
FUNKTION UND ASPHÄRISCH
GESCHLIFFENER LINSE

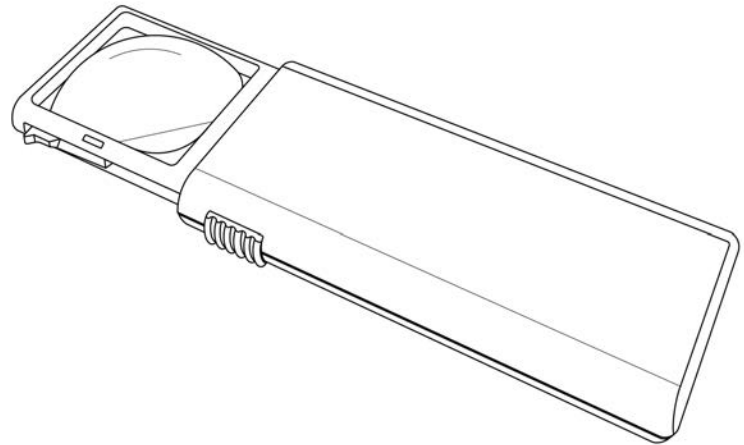

Bedienungsanleitung

Batterien einlegen

Lupe muss sich in eingefahrenem Zustand in der Schutzhülle befinden. Abdeckung des Batteriefachs nach unten schieben und abnehmen (Abb. 1). Grauem Kunststoffbügel anheben (Abb. 2). 3 Batterien vom Typ AAA unter Beachtung der auf der Innenseite des Batteriefachs vermerkten Polarität einlegen. Achten Sie darauf, dass das rote Band unter den Batterien liegt (Abb. 3). Bügel wieder nach unten klappen und Deckel des Batteriefachs anschließend wieder vollständig schließen (Abb. 4 und 5).



Abb. 1



Abb. 3

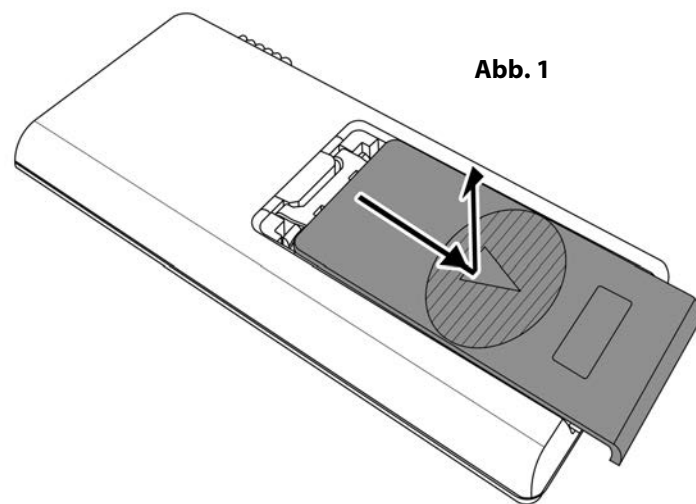

Abb. 5

ACHTUNG: Ausschließlich Alkali-Batterien verwenden. Verbrauchte und neue Batterien, Batterien unterschiedlicher Hersteller bzw. unterschiedliche Batterietypen des gleichen Herstellers nicht zusammen verwenden, da die Batterien sonst auslaufen, überhitzen oder sogar explodieren könnten. Batterien vor offenem Feuer oder extremer Hitze bewahren. Batterien auf Korrosion oder Undichtigkeiten prüfen. In der im Innern des Batteriefachs angegebenen Richtung einlegen. Der Einsatz wiederaufladbarer Batterien wird nicht empfohlen.

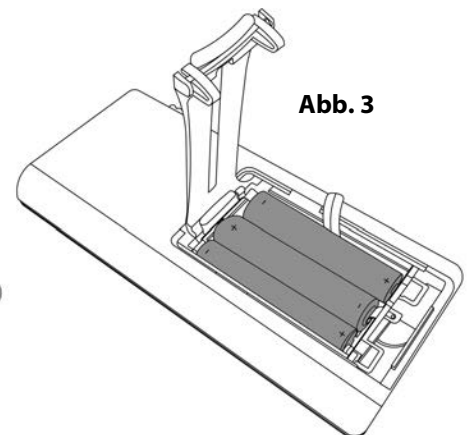
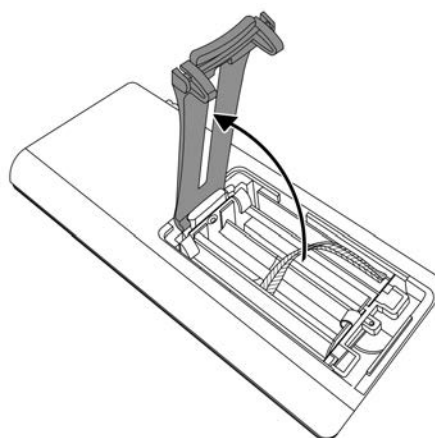
Lupe ausfahren

Schalter an der Seite der Lupe nach vorne schieben und Vergrößerungslinse ausfahren (Abb. 6).

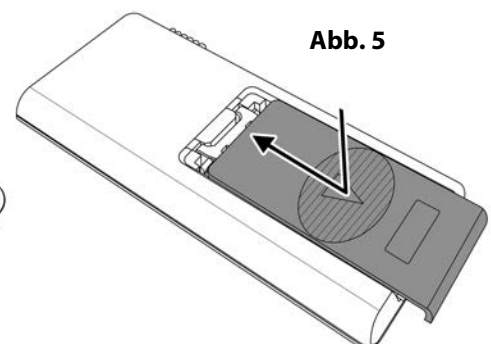
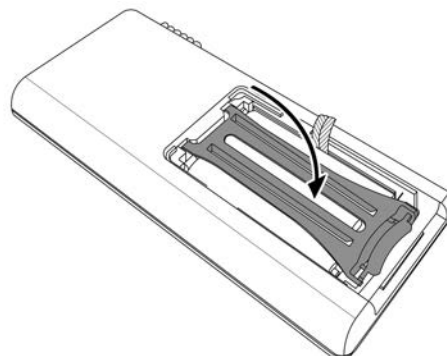

Abb. 6

LED-Beleuchtung einschalten

On-/Off-Schalter an der Seite des Gehäuses nach vorne schieben und LED-Beleuchtung einschalten (Abb. 7). Bei Nichtgebrauch, Beleuchtungsfunktion ausschalten.

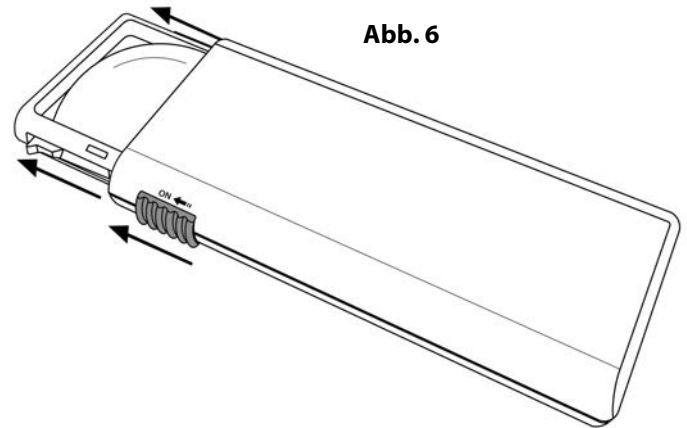

Abb. 7

Sichere Aufbewahrung

Vergrößerungslinse bei Nichtgebrauch zum Schutz vor Kratzern zurück in die Schutzhülle schieben (Abb. 8).

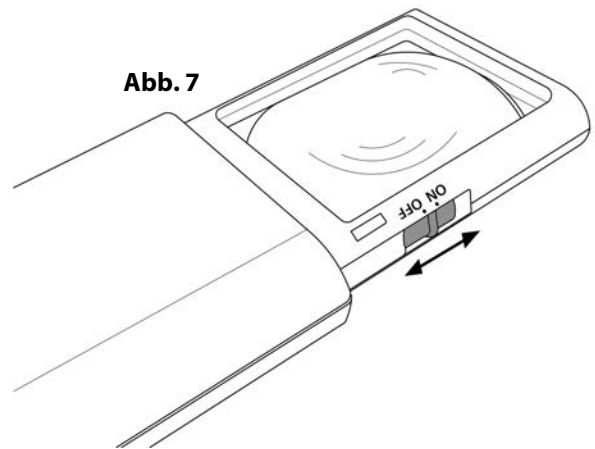

Abb. 8

Lupe reinigen

Vergrößerungslinse mit einem weichen, sauberen Mikrofasertuch in sanften kreisenden Bewegungen reinigen. Linse ggf. mit ein wenig Wasser befeuchten. Keine scharfen oder aggressiven chemischen Reiniger bzw. Lösungsmittel verwenden, da diese die Linse beschädigen könnten.

Kundenservice:

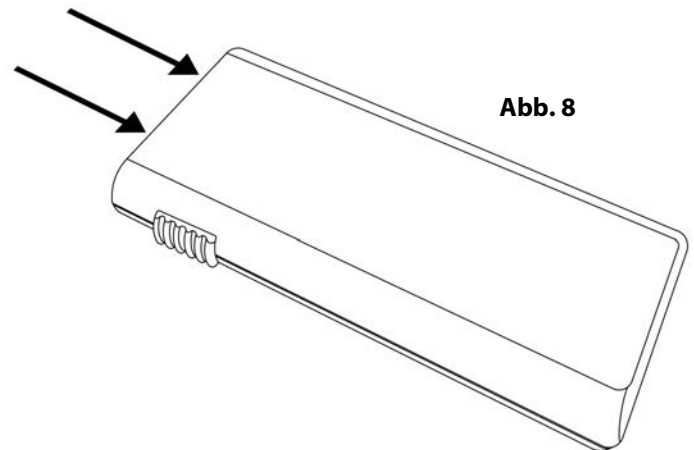
Sollten Sie Probleme mit Ihrem Produkt haben, setzen Sie sich bitte mit uns in Verbindung.
Wir helfen Ihnen gerne weiter.

In den USA

Tel.: 1-631-963-5000

Email: info@carson.com

In Großbritannien

Tel.: +44 (0) 1938 557440

Email: uksupport@carson.com

In der EU

Tel.: +44 (0) 1938 557440

Email: eusupport@carson.com

Nähere Informationen bzgl. der Gewährleistung finden Sie hier: www.carson.com/warranty