

CARSON®

LP-66

LUMIPOP™

LUPA ASFÉRICA CON LUZ LED

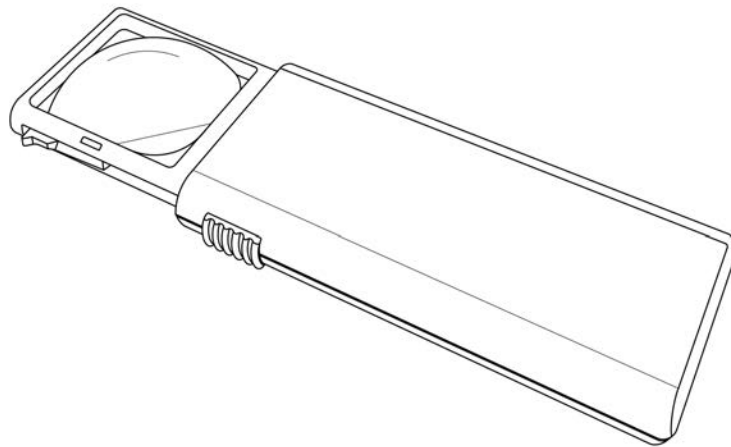

Instrucciones para el uso

Instalación de las pilas

Asegúrese de que la lupa se encuentre dentro de su caja protectora. Deslice la tapa del compartimiento de las pilas y retírela (Fig.1). Levante la palanca de plástico gris hacia arriba (Fig.2). Inserte 3 pilas AAA de acuerdo a la polaridad indicada dentro del compartimiento. La cinta roja debe quedar bajo las pilas (Fig.3). Baje la palanca gris y coloque la tapa hasta cerrarla completamente (Figs. 4 y 5).

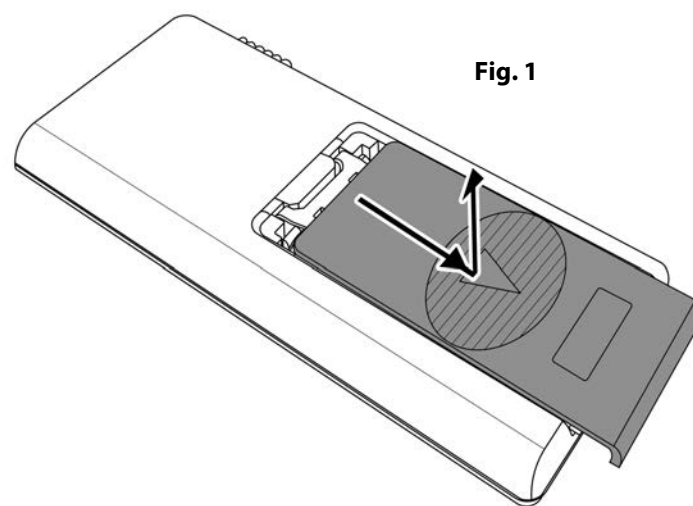

Fig. 1

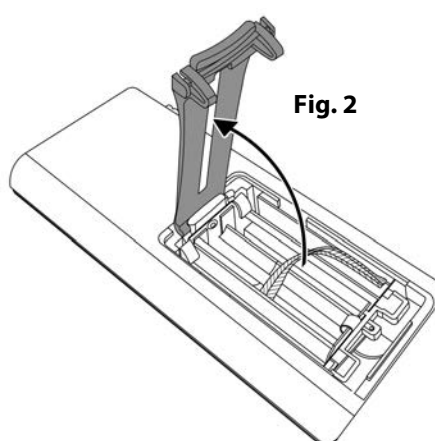

Fig. 2

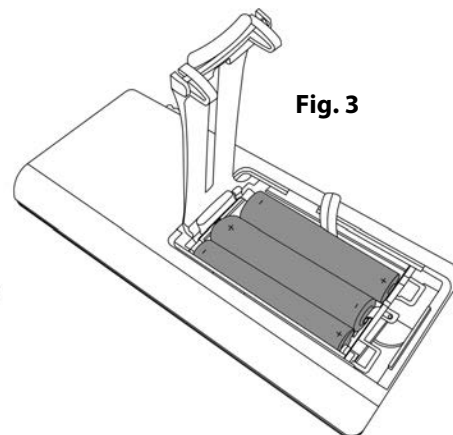

Fig. 3

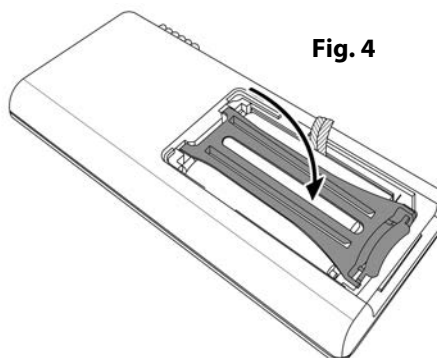

Fig. 4

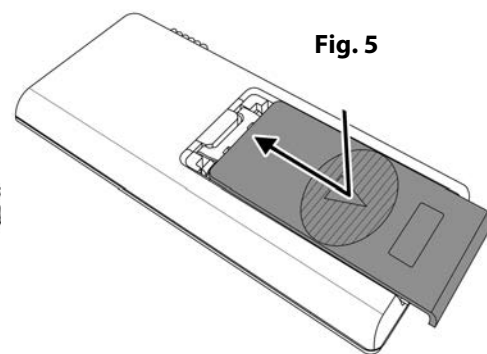

Fig. 5

PRECAUCIÓN: Use sólo pilas alcalinas. El uso de pilas nuevas y usadas, pilas de diferente tipo o marca puede provocar fugas, sobrecalentamiento y explosión de las pilas. Mantener alejado del calor excesivo o de la llama directa. Inspeccione las pilas en busca de corrosión o filtración. Inserte las pilas en la dirección indicada. No es recomendable usar pilas recargables.

Para usar la lente

Deslice el botón ubicado al costado del estuche para sacar la lente (Fig.6).

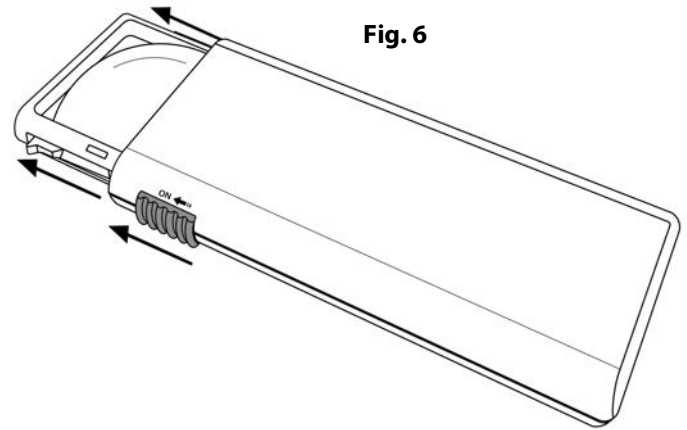

Fig. 6

Activación de la luz LED

Deslice el botón ubicado al costado de la lupa para activar la luz LED (Fig.7). Apague la luz cuando no esté en uso.

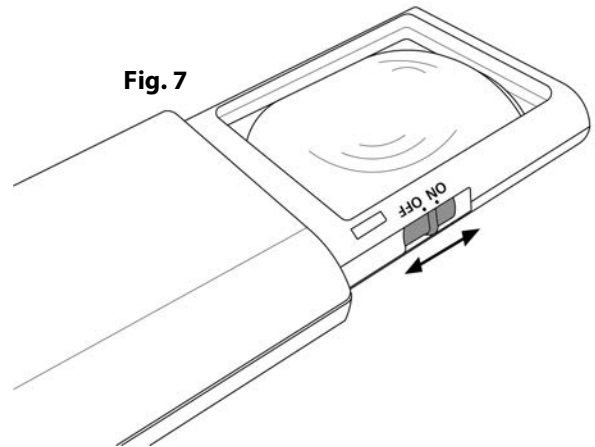

Fig. 7

Cuidado de la lente

Cuando no esté en uso, deslice la lente dentro de su estuche, así evitará posibles daños (Fig.8).

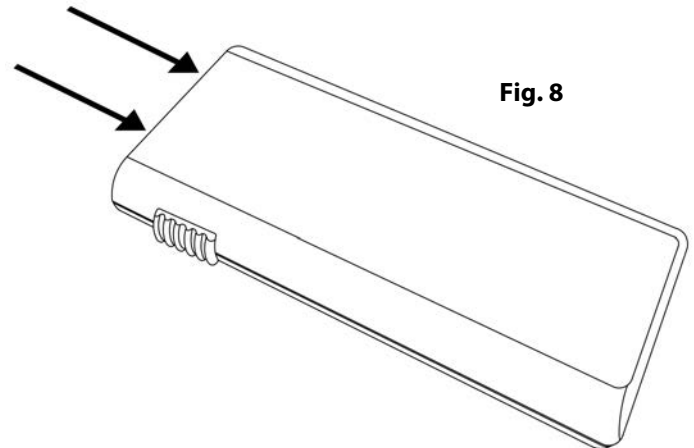

Fig. 8

Limpieza de la lente

Limpie la lupa con un paño de microfibra suave, frotándola con movimientos circulares. Humedezca el paño de limpieza si fuera necesario. No use productos químicos, solventes o abrasivos ya que puede dañar la lente.

Servicio al Cliente:

Si tuviera alguna dificultad, no dude en contactarnos, estaremos felices de atenderlo.

En los EEUU

Fono: 1-631-963-5000

Email: info@carson.com

En el Reino Unido

Fono: +44 (0) 1938 557440

Email: uksupport@carson.com

En la Unión Europea

Fono: +44 (0) 1938 557440

Email: eusupport@carson.com

Para información sobre la garantía, visite nuestro sitio web www.carson.com/warranty