

# CARSON® LIGHTED LINENTEST

LOUPE PLIANTE AVEC FONCTION ÉCLAIRAGE  
PAR LED - GROSSISSEMENT 11,5x

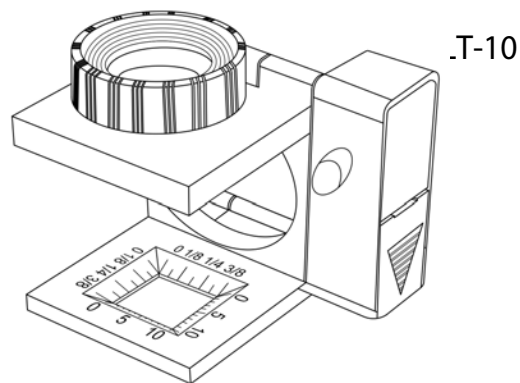

## Mode d'emploi

Dépliez la base, voir fig. 1. Rabattez lentille, voir fig. 2. Mettez loupe pliante directement au-dessus de l'objet désiré et activez fonction éclairage par LED à travers l'interrupteur\* qui se trouve à la côté du compartiment piles (fig. 3). Tournez bordure de la lentille jusqu'à ce que vous ayez une vue claire et nette de l'objet désiré (fig. 4). En cas de non-utilisation, désactivez la fonction éclairage par LED. Après l'utilisation, veuillez refermer lentille et base et garder la loupe dans un étui protectif. Il est peut-être nécessaire de tourner la bordure un peu vers le haut pour complètement fermer la loupe.

\*Lors de la première mise en service, veuillez s.v.p. enlever la bande protectrice en plastique du compartiment piles.

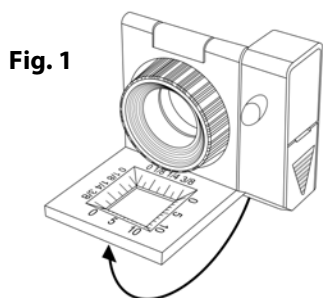

Fig. 1

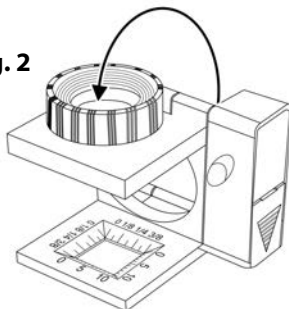

Fig. 2

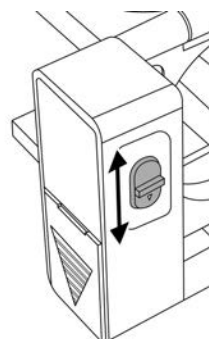

Fig. 3

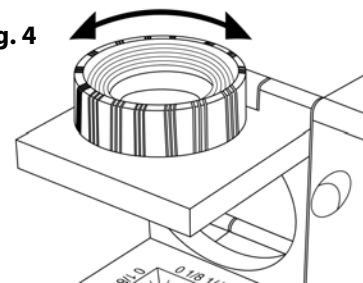

Fig. 4

### Base avec réticule

Veuillez mesurer l'objet désiré à l'aide du réticule incorporé dans la base (fig. 5). Les divisions sont indiquées en pouces et en millimètres.

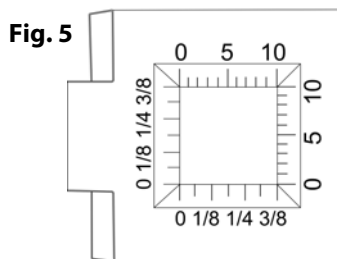

Fig. 5

### Changer piles

Glissez couvercle du compartiment piles pour ouvrir (fig. 6). Tirez la bande rouge vers le haut pour enlever les piles usées. Insérez 3 piles bouton de type G3 en observant la polarité correcte indiquée à l'intérieur du compartiment piles (fig. 7). Veuillez à ce que la bande rouge se trouve au-dessous des piles pour les enlever de manière plus facile. A la fin, refermez couvercle du compartiment piles (fig. 8).

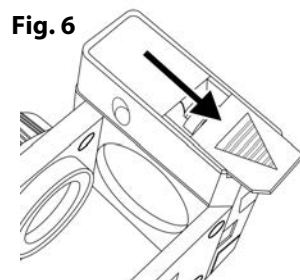

Fig. 6

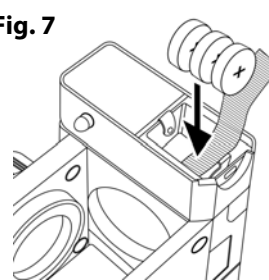

Fig. 7

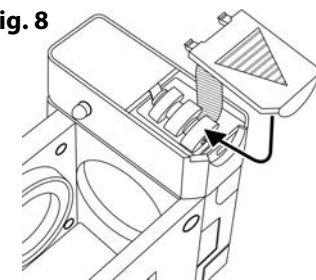

Fig. 8

**AVERTISSEMENT:** EXAMINEZ TOUTES LES PILES AFIN D'IDENTIFIER D'ÉVENTUELS SIGNES DE CORROSION OU DE FUITES. N'UTILISEZ QUE DES PILES ALCALINES. LES PILES RECHARGEABLES NE SONT PAS RECOMMANDÉES. INSÉREZ TOUTES LES PILES DANS LA DIRECTION INDIQUÉE AU SCHÉMA DE POLARITÉ QUI SE TROUVE À L'INTÉRIEUR DU COMPARTIMENT PILES:

### Service clients:

Si vous rencontrez des problèmes pendant l'utilisation de cet article, n'hésitez pas de nous contacter. Nous serons heureux de vous offrir notre assistance

#### Aux États-Unis

Tel.: 1-631-963-5000  
Email: info@carson.com

#### En Grande-Bretagne

Tel.: +44 (0) 1938 557440  
Email: uksupport@carson.com

#### En l'UE

Tel.: +44 (0) 1938 557440  
Email: eusupport@carson.com

Pour les informations par rapport à la garantie, veuillez s.v.p.  
visiter : [www.carson.com/warranty](http://www.carson.com/warranty)