

CARSON®

PO-25

MINIBRITE™

LUPA 3X CON LUZ LED

Instrucciones de uso:

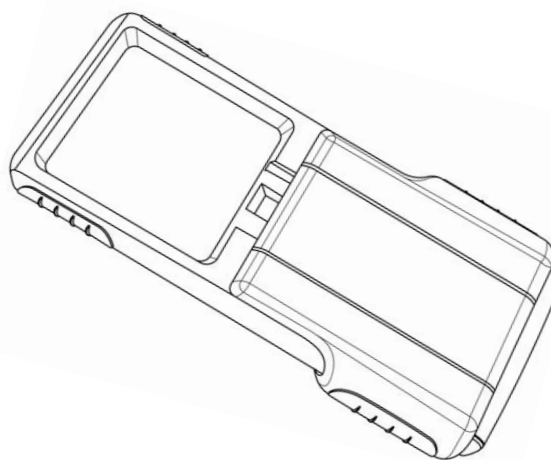

Instalación de las pilas

Deslice hacia adelante la manga protectora para dejar a la vista la tapa del compartimiento de las pilas (Fig. 1). Deslice hacia atrás la tapa del compartimiento de las pilas y retírela (Fig. 2). Inserte tres pilas AAA observando la polaridad marcada dentro del compartimiento (Fig. 3). Debe escuchar un clic cuando la pila encaje en su sitio. Coloque la tapa de las pilas (Fig. 4).

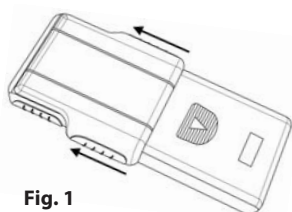

Fig. 1

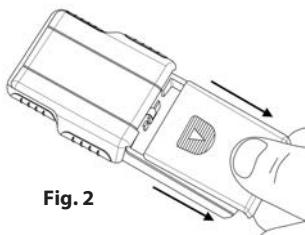

Fig. 2

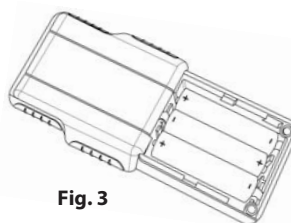

Fig. 3

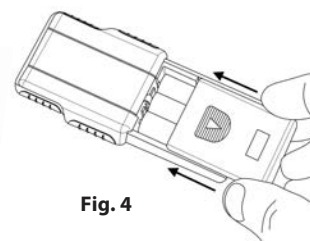

Fig. 4

Activación de la luz LED

Deslice hacia atrás la manga protectora hasta escuchar un clic. Con esta acción dejará a la vista la lente y encenderá la luz LED (Fig. 5). Cuando la lupa no esté en uso, deslice la manga protectora hacia adelante para proteger la lente y apagar la luz (Fig. 6).

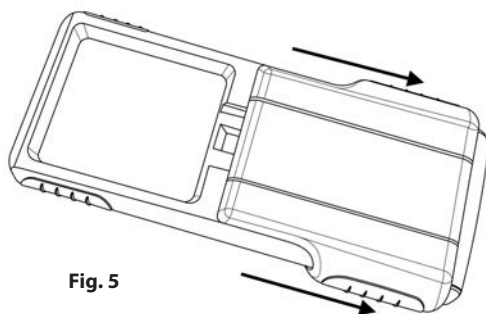

Fig. 5

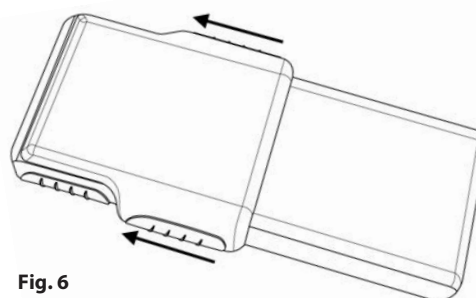

Fig. 6

Advertencia: Use sólo pilas alcalinas. No mezcle pilas nuevas y usadas, ni pilas de diferente marca o tipo. Sus diversas características pueden provocar la pérdida de fluidos, sobrecalentamiento o explosión. No las exponga al fuego ni al calor excesivo. Inspeccione las pilas en busca de corrosión o fugas. Introduzca todas las pilas en el sentido indicado. No se recomiendan las pilas recargables.

Limpieza de la lupa

Limpie la lente con un paño de microfibra suave y limpio, frotando suavemente con un movimiento circular. Si es necesario, humedezca el paño con agua. No utilice productos químicos agresivos, solventes ni abrasivos, ya que pueden dañar la lente.

Servicio al cliente:

Si tiene cualquier inconveniente, rogamos contactarnos y con gusto le ayudaremos.

En los Estados Unidos
Teléfono: 1-631-963-5000
E-mail: info@carson.com

En el Reino Unido
Teléfono: +44 (0) 1938 557440
E-mail: uksupport@carson.com

En la Unión Europea
Teléfono: +44 (0) 1938 557440
E-mail: eusupport@carson.com

Para información sobre la garantía, ingrese a www.carson.com/warranty