

# CARSON®

## HandsFree

### Lupa 5x con Luz LED



SV-50

¡Felicitaciones por escoger su nueva Lupa Manos Libres con luz LED HandsFree! Para obtener las mejores imágenes, siga las instrucciones de uso y cuidado.

#### ESPECIFICACIONES

Aumento:	5x
Diámetro de la lente:	60mm / 2.375"
Peso:	62 g / 0.136 lbs
Dimensiones:	64mm x 25mm x 142mm / 2.5" x 1" x 5.6"
Iluminación:	LED
Pilas:	3 pilas AAA (no incluidas)

#### INSTALACIÓN DE LAS PILAS:

1. Retire el compartimiento de las pilas del mango de la lupa.

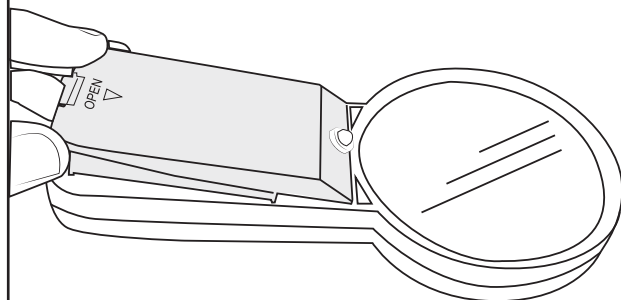

2. Inserte 3 pilas AAA con su polaridad correcta.

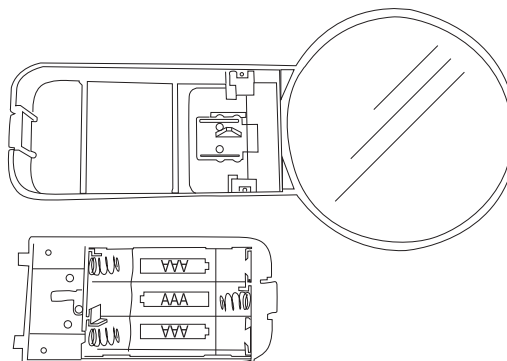

3. Coloque en su lugar el compartimiento de las pilas.

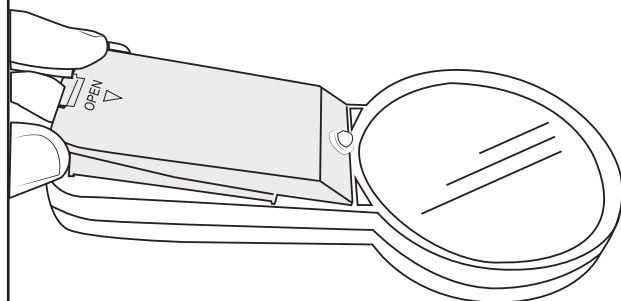

#### ADVERTENCIA :

Use solo pilas alcalinas. No mezcle pilas nuevas con antiguas, ni marcas o tipos diferentes, pues esto puede provocar fugas, sobrecalentamiento o explosión de las pilas. Mantenga el producto alejado del fuego o calor excesivo. Inspeccione las pilas en busca de corrosión o fugas. Inserte las pilas en la dirección indicada. No se recomienda el uso de pilas recargables.

**LUZ LED :**

Para encender la luz LED, deslice hacia arriba el interruptor (ON). Para apagarla, deslice hacia abajo en interruptor (OFF).

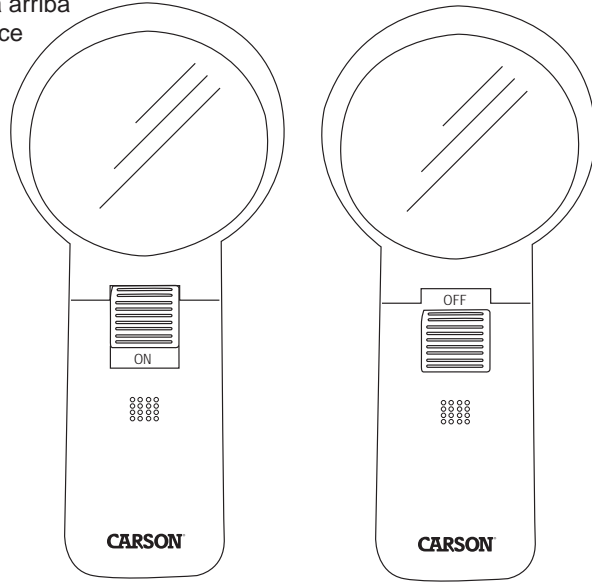

**CUIDADO:**

Limpiar con un paño de microfibra para lentes. No utilizar limpiadores abrasivos, químicos ni solventes.

**Servicio al Cliente:**

En caso de cualquier dificultad, por favor contáctenos y con gusto lo ayudaremos.



✉ info@carson.com



✉ uksupport@carson.com



✉ eusupport@carson.com

**Para información sobre la garantía, visite nuestro sitio [www.carson.com/warranty](http://www.carson.com/warranty)**

**[www.carson.com](http://www.carson.com)**

Carson Optical 2070 5th Avenue, Ronkonkoma, NY 11779 | Tel: 631-963-5000